

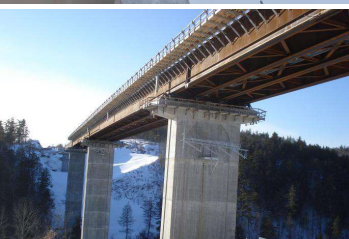

## Ingénierie de chantier



CYS est spécialisé en ingénierie de chantier et assiste les entrepreneurs. L'entreprise a participé à bon nombre de projets à travers le Canada. Riche d'une grande expertise acquise au fil des années, notre firme vous accompagnera tout au long de votre projet. Nous combinons qualité de travail, respect des délais et assurerons une stabilité et une sécurité de vos structures temporaires sur vos chantiers. Notre firme est également qualifiée pour toutes inspections structurales.

### LISTE DE NOS DOMAINES D'EXPERTISE :

- Système de coffrage et d'étais complexes
- Plate-forme de travail et échafaudage
- Plan de levage
- Ingénierie de construction et méthode de démolition
- Surveillance, inspection et vérifications structurales
- Mur de soutènement temporaire
- Systèmes de sécurité

### LISTE DE QUELQUES PROJETS MAJEURS RÉCENTS :

- Aéroport de Montréal, Connect-cité
- Passerelle suspendu permanente, Pont Mercier, MTQ et EXP
- Tunnel Louis Hyppolyte Lafontaine, Renouveau Lafontaine
- REM plusieurs antennes, Nouvlr et Alstom
- Centrales Hydro-Électrique Little Long Dam , Kiewit
- Déconstruction du pont Champlain, NHSL
- Remplacement du pont Pie IX, Delsan-aim et Roxborro
- Déconstruction de l'usine Molson à Montréal, Delsan-aim



## Station du REM, ADM, connect cité

Depuis 2022, CYS participe activement au projet de la nouvelle station du REM à l'aéroport de Montréal pour le consortium Connect Cité (AECON-EBC). Nous accompagnons notre partenaire dans plus d'une vingtaine de mandats d'ingénierie de chantier et de conception de structures en béton armé et en acier..

### EXEMPLE DES MANDATS EFFECTUÉS :

- Fondation pour grue à tour
- Fondation sur pieu pour plateforme de grues mobiles
- Consoles suspendues pour échafaudage d'accès
- Étalement pour abri d'hiver systèmes EFCO et PERI
- Support de ligne à béton



Structure d'abri d'hiver, étalement EFCO et poutres PERI

# Station du REM, ADM, Connect Cité

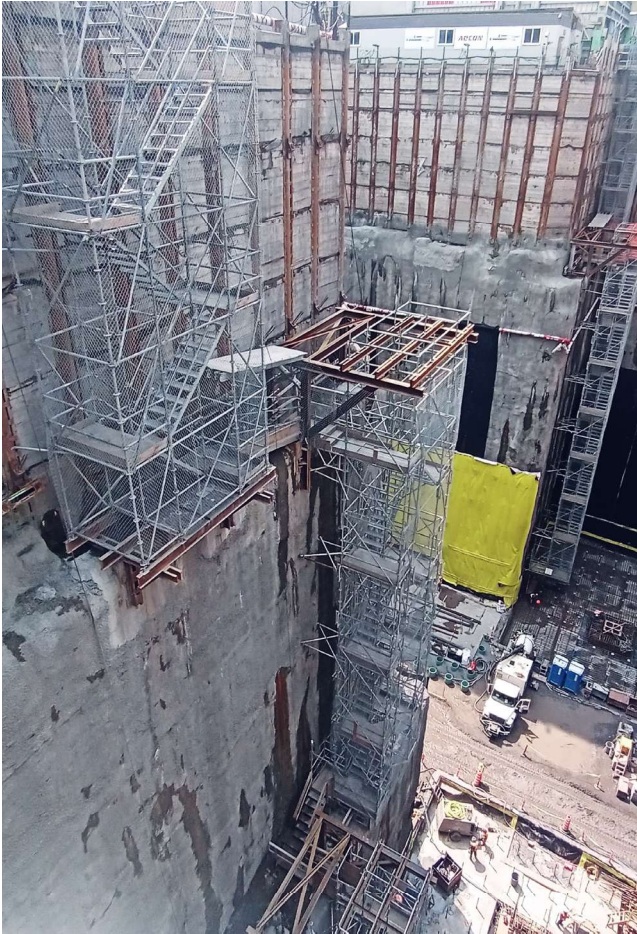

Consoles suspendues pour échafaudages

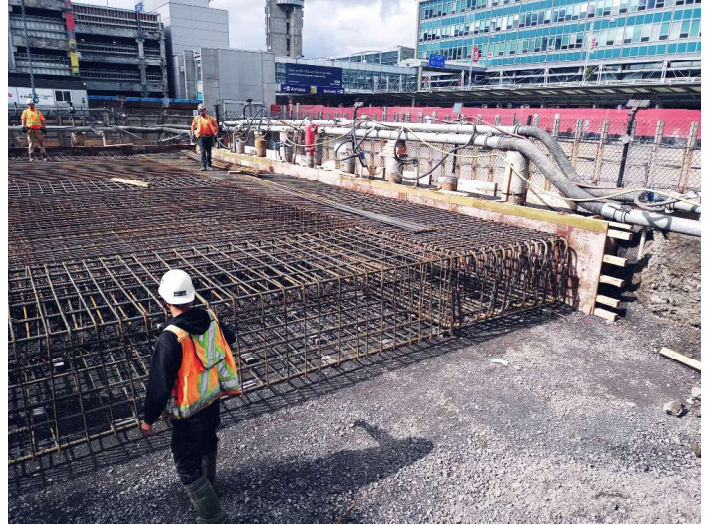

Fondation sur pieux pour grues mobiles

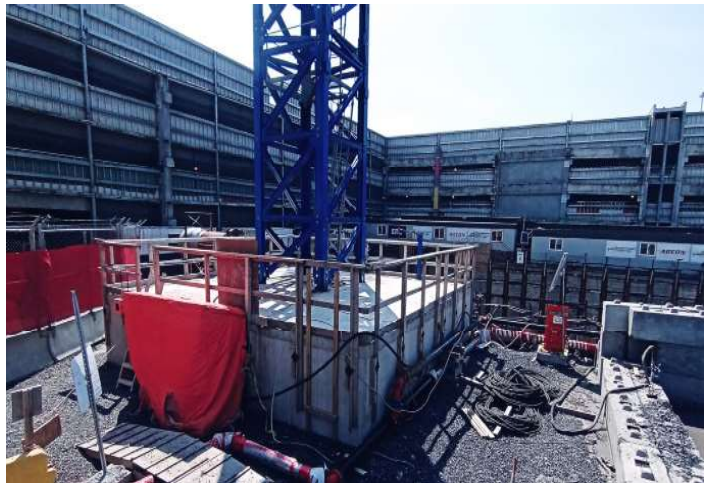

Fondation sur pieux pour grue à tour

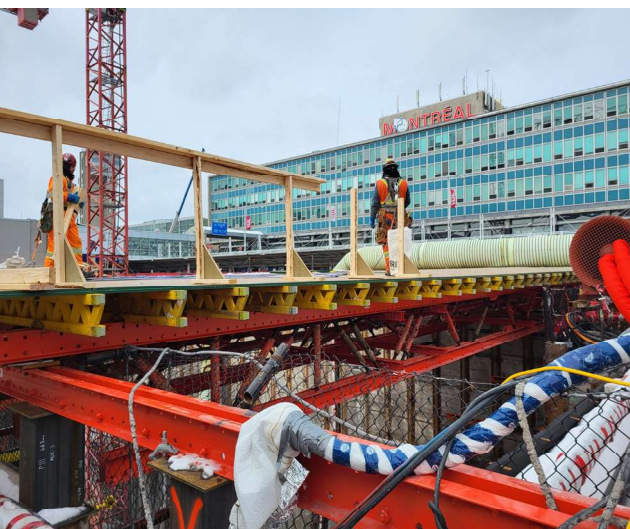

Poutre variokit PERI pour abri d'hiver



Structure pour circulation accès temporaire

## Pont Mercier, MTQ, EXP-Norda-Stello

CYS participe activement au projet de réfection du pont Mercier avec le groupement EXP Norda-Stello pour la conception et l'inspection d'une plateforme permanente de travail de plus de 600 mètres de long suspendue sous le pont.

### DESCRIPTION DU MANDAT :

- Estimation, conception et modélisation
- Mise en plan d'exécution et suivi avec l'entrepreneur
- Inspection finale



Passerelle suspendue - Pont Mercier



Système d'attaches suspendues



## Réfection du Tunnel L-H Lafontaine, RLF

CYS est présent depuis 2021 sur le projet de réfection du tunnel Lafontaine pour le consortium Renouveau Lafontaine. Dans le cadre de cette réfection majeure, CYS a déjà réalisé plus de 30 mandats dont des plans de coffrages, de structure de béton et d'acier ainsi que des vérifications structurales et diverses inspections.

### DESCRIPTION DES MANDATS :

- Conception des structures de support des paralumes
- Coffrages suspendus et consoles
- Escaliers d'accès
- Portique temporaire de signalisation routière
- Étais temporaires station de pompage
- Expertises en modélisation et secondes vérifications



# Réfection du Tunnel L-H Lafontaine, RLF



Coffrage pour réparation du tunnel



Portique de signalisation routière

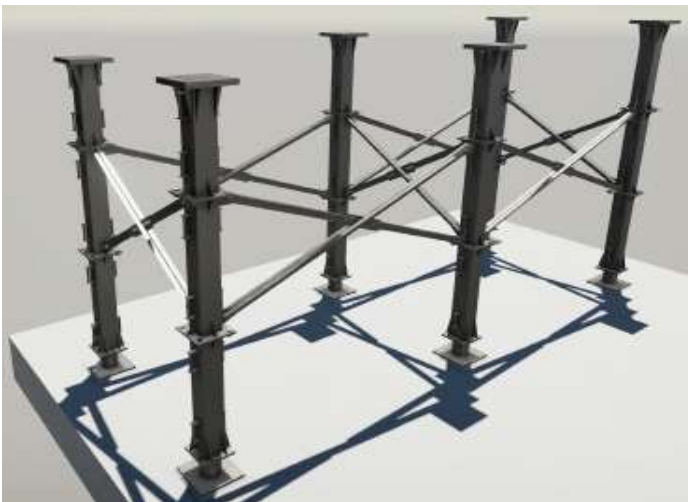

Conception structure temporaire acier (modèle Tekla)

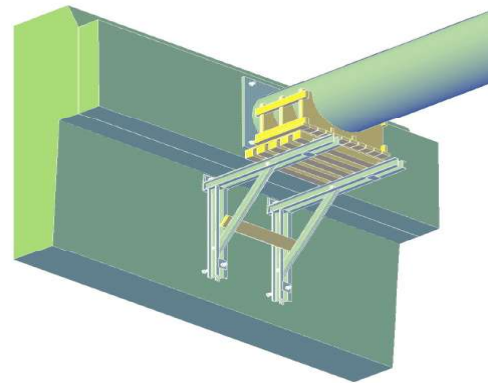

Consoles pour support des paralumes

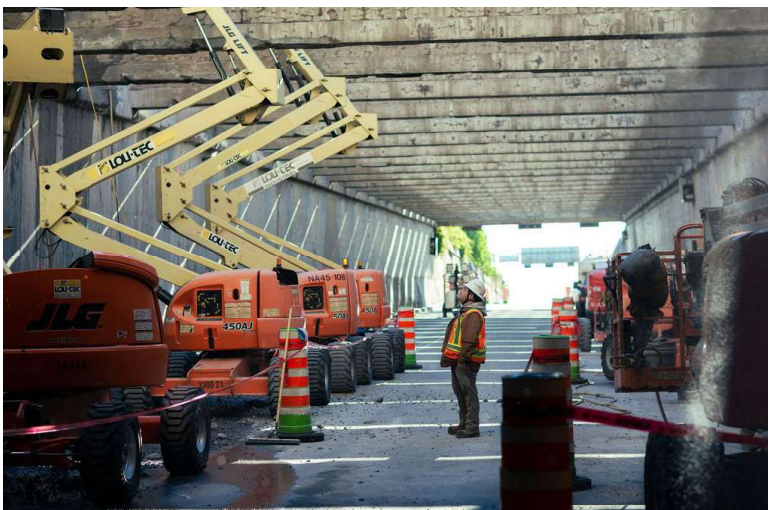

Suivi des travaux de démolition et de coffrages



Mise aux normes escaliers de secours



## REM , NouvL R et Alstom

CYS est un partenaire important pour différentes antennes notamment l'antenne Cross Country et rive sud pour la construction de la ligne Brossard à la gare centrale. Ce projet majeur permet à CYS d'apporter son expertise et de développer un partenariat rapproché. Depuis plus de 5 ans, nous avons effectué plus de 80 mandats pour les différents acteurs du REM.

### DESCRIPTION DES MANDATS :

- Conception de coffrages EFCO pour piles, chevêtres, culées et dalles
- Vérifications structurales d'ouvrages en béton
- Surveillance de travaux et inspections d'armatures
- Procédures de démolition et plans de levage
- Travaux de murs de soutènement
- Conception de consoles, plateformes
- Divers coffrages en bois et acier



Conception abri d'hiver - station île des soeurs

# REM , NouvL R et Alstom



Coffrage de mur au viaduc de la commune

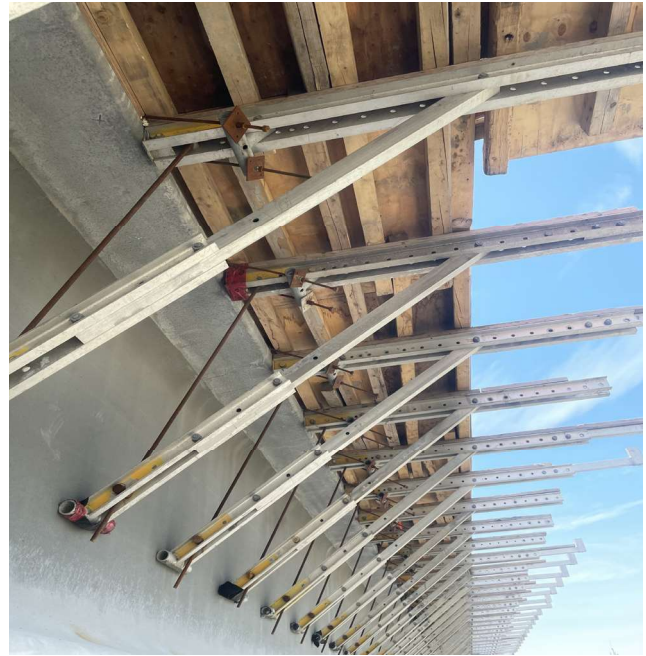

Coffrage consoles tablier des travées



Coffrage EFCO chevêtre «Cross-Country»



Levage chevêtre double EFCO

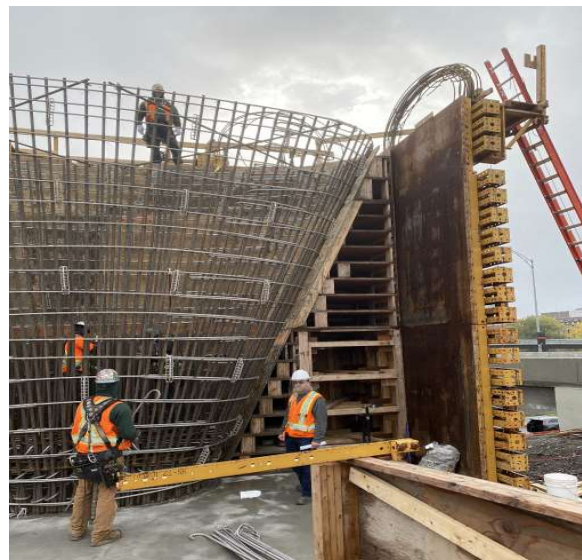

Coffrage de pile pont de l'île-des-Soeurs



## BARRAGE Littl Long Dam LLDS , Kiewit

CYS est partenaire de Kiewit en Ontario pour le projet de réfection majeure de plusieurs barrages et structures de retenue le long de la rivière Mattagami. Pour une durée de plus de deux ans nous avons participé à de nombreux mandats de coffrages et de plusieurs structures temporaires spécialisées.

### DESCRIPTION DES MANDATS :

- Rampe pour grue
- Passerelles suspendues d'accès
- Coffrages EFCO des piles et des murs de la centrale
- Ancrages et travaux de fondations
- Coffrage pour structures marines et soutènements
- Consoles d'accès et étaitements, abri d'hiver

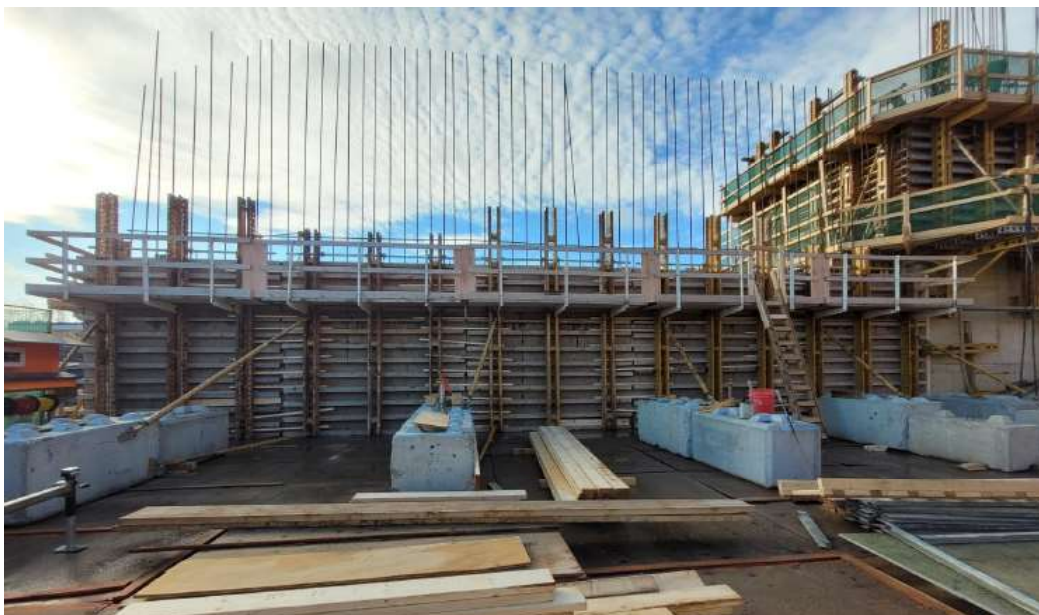

Coffrage des piles extérieures du barrage

# BARRAGE Little long dam LLDS , Kiewit



Murs extérieurs inclinés



Coffrage dalles et radier et travaux de fondation

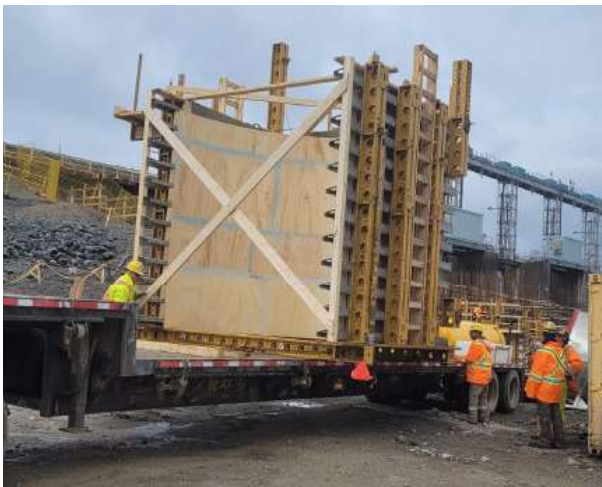

Coffrage nez des piles



Consoles et coffrage travaux maritimes



Coulées spéciales prise d'eau et abri